

# Takara standard

## キッチンコンセント

### 取扱説明書

### ホーローシステムキッチン編

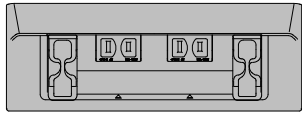

品名	色
キッチンコンセントユニットDMK-(H)-TS	SUS調シルバー
キッチンコンセントユニットDMK-(K)-TS	マットブラック
キッチンコンセントユニットDMK-(V)-TS	シルバー

このたびは、キッチンコンセントをお買い上げいただき、誠にありがとうございます。

◆ご使用前に、この取扱説明書をよくお読みのうえ、正しくお使いください。

特に、「安全上のご注意」については、ご使用前に必ずお読みいただき、安全にお使いください。

◆この取扱説明書はいつでもご覧になれる場所に、大切に保管してください。

◆保証書・アフターサービスについてはシステムキッチン本体の取扱説明書をご覧ください。

## 各部の名称

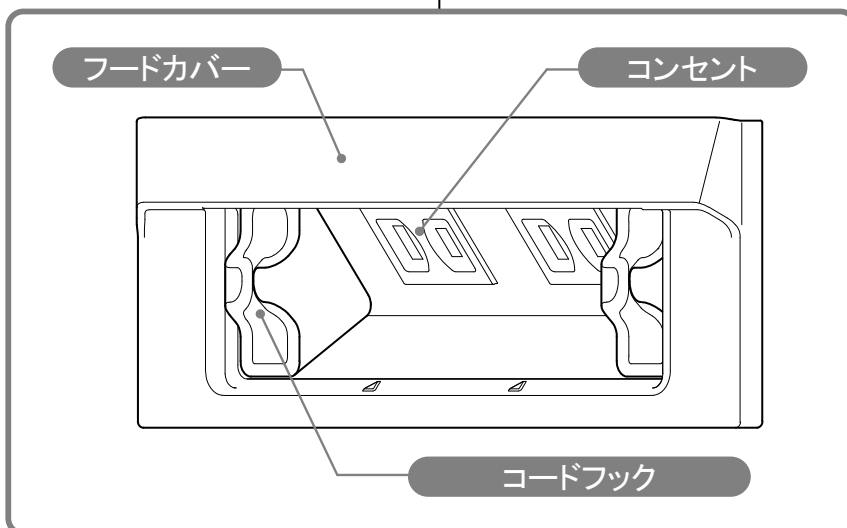
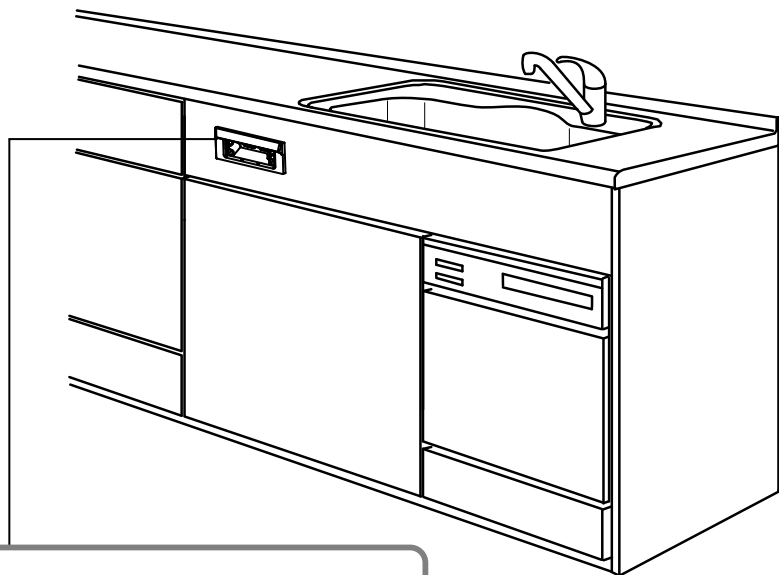

# 安全上のご注意 必ずお守りください

■ここに示した注意事項は、守らないと人身事故や家財の損害に結びつくものです。

安全に関する重要な内容ですので、必ず守ってください。

■お読みになった後は、お使いになる方がいつでも見られる場所に必ず保管してください。

■表示内容を無視して誤った使い方をした時に生じる危害や損害の程度を、次の表示で説明しています。

**警告** この表示の欄は「死亡や重傷を負うことが想定される」内容です。

**注意** この表示の欄は「使用者が傷害を負う、または物的損害の発生が想定される」内容です。

■お守りいただく内容の種類を、次の表示で区分し、説明しています。



このような図記号は、してはいけない「禁止」の内容です。



このような図記号は、必ず実行していただく「強制」の内容です。

## 警告



- 絶対に改造・分解・修理をしない  
火災、感電、けがの原因になります。
- 濡れた手でコンセントや電源プラグに触れない  
感電のおそれがあります。
- 電源コンセントの表示容量(2口合計1500W)をこえる電気器具を使わない  
たこ足配線などで表示容量をこえると、発熱により、火災の原因になることがあります。
- コンセントに水をかけない  
感電するおそれがあります。
- コンセントに電源プラグ以外のものを差し込まない  
感電・火災のおそれがあります。
- 電源コードを強く引っ張り、コンセントに大きな力が掛かるような使い方をする掃除機などは使用しない。また、電気機器を使用する際にそのような使いかたをしない。  
破損して感電・火災の原因になることがあります。

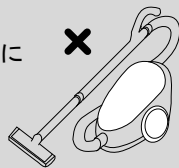

- USB・アース付きコンセントなどの変換アダプタ、ACアダプタ、刃が可動する電源プラグ、テーブルタップ、延長コードなどを使用しない

ACアダプタなどがコンセントユニットのフードカバーより出ている場合、液体がコンセント内に浸入し、感電・火災の原因になるおそれがあります。

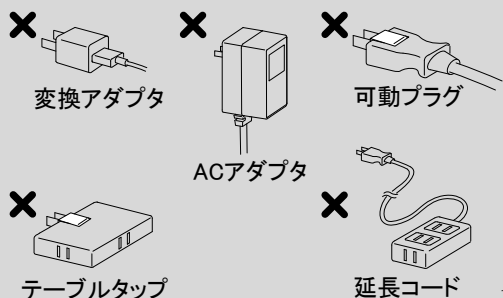

- フードカバーが外れたまま使用しない  
液体がコンセント内に浸入し、感電・火災の原因になるおそれがあります。
- 周囲に干渉して根元まで差すことができない電源プラグを使用しない  
感電・火災の原因になるおそれがあります。

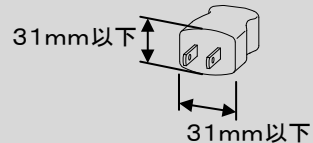

- 電源コードを折り曲げたままコードフックに押し込まない  
電源コードが断線し、感電や火災の原因になるおそれがあります。

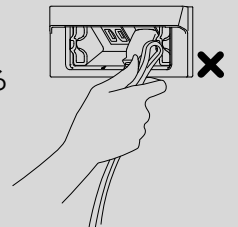

- 電源コードを引出しや開き扉、食器洗い乾燥機に挟まないようコードフックで固定する  
電源コードが破損し、感電や火災の原因になるおそれがあります。

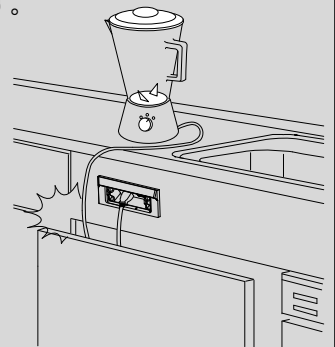

- コンセントや電源プラグに付いた水や汚れは取り除いてから使用する  
感電・火災の原因になるおそれがあります。
- 電源プラグは根元まで確実に押し込む  
感電・火災の原因になるおそれがあります。

**!**  
必ず実行

- コードフックがしっかり固定されているか確認する  
外れたコードフックは小さなお子様の誤飲・窒息のおそれがあります。

**!**  
必ず実行

- 電源プラグを抜くときは電源コードを持たずに電源プラグを持って抜く  
電源コードが断線し、感電や火災の原因になるおそれがあります。

## ⚠ 注意

**⊘**  
禁止

- キッチンコンセントに寄りかかったり、衝撃を与えたりしない  
破損して感電や火災の原因になるおそれがあります。

**!**  
必ず実行

- コンセントにガタツキや破損など、異常を発見したときは直ちに使用を中止し、お買い上げの販売店または「タカラスターダードサービス受付窓口」(システムキッチン取扱説明書に記載)へ連絡する  
そのまま使用を続けると、けがや感電・火災の原因になるおそれがあります。
- 電気機器を使用しないときは、必ず電源プラグをコンセントから抜き、電源コードをコードフックから抜く  
電源コードを引っ掛けて電気機器が落下したり、コンセントが破損するおそれがあります。
- お子様がコンセントや電源コードなどであざむきをするように十分注意する  
感電したり、電気機器や物が落下してけがややけどをするおそれがあります。

**!**  
必ず実行

- 電源プラグを抜き差しするとき、刃先がキッチンコンセントを傷つけないように注意する  
刃先が当たると、塗装がはがれるおそれがあります。

**!**  
必ず実行

- 電源プラグを抜き差しするとき、指がキッチンコンセントにぶついたり挟んだりしないよう注意する  
指にけがをするおそれがあります。

## 使いかた

**⚠ 警告**

**⊘**  
禁止

電源コンセントの表示容量(2口合計1500W)をこえる電気器具を使わない  
たこ足配線などで表示容量をこえると、発熱により、火災の原因になることがあります。

### コンセントの使いかた

キッチンコンセントの△マークを目印に、電源プラグを下から斜め上の方向へ差し込んでください。

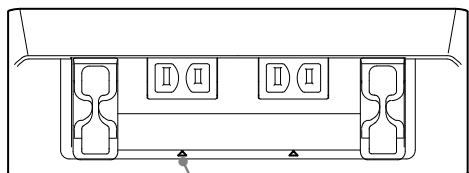

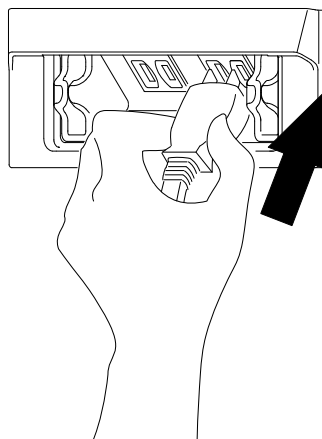

△マーク

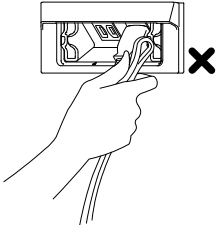

## コードフックの使いかた

電源コードを引出しや開き扉などに挟まないよう、電源コードをコードフックで固定して使用してください。

<b>警告</b>	 <b>電源コードを折り曲げたままコードフックに押し込まない</b> 電源コードが断線し、感電や火災の原因になるおそれがあります。	
	 <b>電源コードを引出しや開き扉、食器洗い乾燥機に挟まないようコードフックで固定する</b> 必ず実行 電源コードが破損し、感電や火災の原因になるおそれがあります。	

コードフックの前から電源コードの●印付近を指で押し込んで固定します。

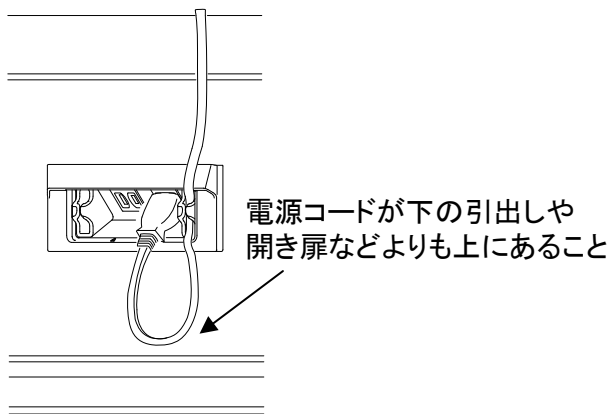
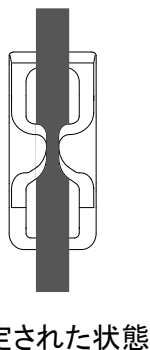
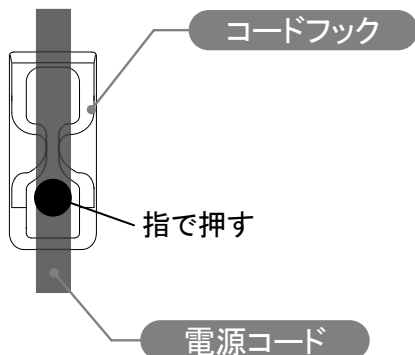

## お手入れのしかた

### ○ 使える洗剤・掃除道具



### × 使えない洗剤・掃除道具



- ①うすめた台所用中性洗剤をつけた布をかたく絞って、汚れをふき取ります。
  - ②かたく絞った布で水ぶきします。
  - ③乾いたやわらかい布で水分をふき取ります。
- コンセントは乾いた布で汚れをふき取ります。

## 保証書・アフターサービスについて

システムキッチン本体の取扱説明書をご覧ください。

**タカラスタンダード株式会社**

本社 〒536-8536 大阪市城東区鳴野東1丁目2番1号

トリセツDMK-HTS 2J-1



\* 1 4 9 0 4 2 4 2 \*